

ENGINEERING  
TOMORROW



# 海利普变频器

HLP-SJ110系列通用多功能型变频器



## 我们的愿景：

比市场增长更快，  
成为中国品质最高的知名品牌。

## 公司 简介

浙江海利普电子科技有限公司（以下简称海利普）成立于2001年，于2005年纳入丹佛斯（Danfoss）旗下，成为其全资子公司。丹佛斯是丹麦大型的跨国工业制造公司，创立于1933年。丹佛斯以推广应用先进的制造技术，并关注节能环保而闻名，是制冷和空调控制，供热和水控制，以及传动控制等领域处于世界重要地位的产品制造商和服务供应商。

历经十余载翻天覆地的变化，海利普已发展成一家集研发、生产、销售于一体的高新技术企业，同时也是国内较早拥有省级变频研发中心的企业。海利普是目前国内重要的变频器生产厂家之一，其核心产品HLP系列变频器，广泛应用于空压机、包装、印刷、纺织、印染、石油、化工、建筑、建材、橡胶、塑料、造纸、食品、饮料、环保、水处理、机床等行业，先后被列入“国家重点新产品”、“国家火炬计划项目”，并被授予“浙江省名牌产品”等荣誉。

为了持续推进丹佛斯“中国第二故乡市场”的首要战略，海利普作为丹佛斯中国的核心成员，因地制宜地开展了一系列重要行动计划；同时也进一步巩固了海利普在国产变频器的重要地位。如今，海利普已经成为丹佛斯亚太地区的制造以及物流中心，海利普所在的生产基地——海盐工业园区已成为丹佛斯全球重要的工业园区，年生产量可达180万台变频器。



## — 产品简介

HLP-SJ110 系列变频器是基于 A100 平台开发的针对中等强度负载的通用多功能型变频器。过载能力 150% 额定输出电流 10s, 180% 额定输出电流 1s。

## — 技术特点

- 长寿命设计
- 独立风道设计
- 电压范围设计
- PCBA 100% 涂层覆盖率
- 37kW 及以上机型内置直流电抗器
- 适应中国用户的 EMC 特性
- 用户操作简便

## — 技术规范

项目	规格	
输入电源	电压	单 / 三相 200~240V -20%~+10%; 三相 380~480V -20%~+10%;
	频率	48~62Hz;
	最大不平衡度	3%;
输出电源	输出电压	三相 0~100% 输入电压;
	输出频率	V/F: 0~400Hz, 矢量控制: 0~200Hz;
主要控制功能	控制模式	V/F, 矢量控制;
	起动转矩	0.5Hz 150%;
	过载能力	150% 额定输出电流 (10s), 180% 额定输出电流 (1s);
	载波频率	2k~16kHz;
	速度设定解析度	数字: 0.001Hz, 模拟: 最大操作频率的 0.5‰;
	开环转速控制精度	30 ~ 4000rpm: 误差 ±8 rpm;
	控制命令来源	操作面板, 数字端子, 通讯控制;
	设定频率来源	面板, 模拟量, 脉冲输入, 通讯给定;
	加减速时间	4 组加减速时间 0.05-3600.00s;
基本功能	速度开环控制、过程闭环控制、转矩开环控制、电机自学习、电机预励磁、自动转差补偿、自动负载补偿、自动稳压功能、多点 V/F 曲线、加减速曲线、直流制动、交流制动、转速限制、电流限制、转矩限制、频率跟踪起动、自动复位再起动;	
应用功能	摆频控制、点动控制、外控多段速、简易 PLC (包括顺序控制、并行控制)、机械制动控制、UP/DOWN 功能、相对增加 / 相对减小、相对比例设定、高速脉冲输入输出功能、计数器、计时器、内置 PID 控制器;	
保护功能	电源缺相保护, 欠压保护, 过压保护, 过流保护, 过载保护, 输出缺相保护, 输出短路保护, 输出接地保护, 过热保护, 信号断线, AMA 失败, CPU 故障, 按钮禁用, 复制失效, LCP 通讯错误, 参数只读, 数值超出范围, 不可在运行中执行;	

IO 板 控制端子	输入端子	6 路数字量输入端子; 2 路模拟量输入端子, 均支持接收电压或电流信号;
	输出端子	2 路数字量输出端子, 其中一路支持最高 100kHz 高速脉冲输出; 2 路继电器输出端子; 2 路模拟量输出端子, 其中一路即可输出电压, 也可输出电流信号, 另一路仅支持电流输出信号;
	电源端子	1 路 24V 电源端子, 最大输出电流 200mA; 1 路 10V 电源端子, 最大输出电流 10mA;
	通讯端子	1 组通讯端子, 最大波特率 115200bit/s;
面板	5 位 8 段 LED 显示	可显示频率、警报, 状态等各种数据信息;
	指示灯	指示灯 FWD、REV、Hz、A、RPM 显示变频器的各种状态;
	监视功能	参考值, 输出频率, 反馈值, 输出电流, 直流母线电压, 输出电压, 输出功率, 输入端子状态, 输出端子状态, 模拟量输入值, 模拟量输出值, 历史 1-10 次故障记录和累计工作时间等;
环境	防护等级	IP20;
	操作温度	-10°C ~50°C, 40°C 以上需降容使用;
	操作湿度	5%-85% (95% 时不结露);
	振动	≤ 75KW: 1.14g; ≥ 90KW: 0.7g;
	最大海拔	1000m, 1000m 以上需降档使用;
其他	电机线长度	屏蔽线: 50 米, 非屏蔽线: 100 米;
	直流电抗器	37kW 及以上机箱内置直流电抗器;
	制动单元	22kW 及以下机箱内置制动单元;

## — 型号规格

型号	输入电压	输入电流 (A)	输出电流 (A)	额定功率 (kW)	散热量 (W)	风量 (m <sup>3</sup> /h)	净重 (kg)
HLP-SJ1100D7543	3×380-440V	3.7	2.3	0.75	38.5	51	1.3
	3×440-480V	3.2	2.1				
HLP-SJ11001D543	3×380-440V	6.4	4	1.5	49.0	51	1.3
	3×440-480V	5.5	3.6				
HLP-SJ11002D243	3×380-440V	8.9	5.6	2.2	65.2	51	1.3
	3×440-480V	7.7	5.1				
HLP-SJ11004D043	3×380-440V	15.8	9.9	4.0	122.9	51	2
	3×440-480V	13.6	9				
HLP-SJ11005D543	3×380-440V	21.3	13.3	5.5	139.4	51	2
	3×440-480V	18.4	12.1				
HLP-G1000D7543	3×380-440V	28.3	17.7	7.5	211.6	68	2.5
	3×440-480V	24.4	16.1				
HLP-SJ110001143	3×380-440V	35.9	25	11	262.4	124	5.8
	3×440-480V	31.4	22.7				
HLP-SJ110001543	3×380-440V	43.4	32	15	339.3	170	5.8
	3×440-480V	38.8	29.1				
HLP-SJ11018D543	3×380-440V	51.5	38	18.5	418.0	230	8
	3×440-480V	46.1	34.5				

HLP-SJ110002243	3×380-440V	61.0	45	22	468.2	272	8
	3×440-480V	54.5	40.9				
HLP-SJ110003043	3×380-440V	73	61	30	676.3	303	19
	3×440-480V	64	52				
HLP-SJ110003743	3×380-440V	72	75	37	795.0	374	22
	3×440-480V	65	68				
HLP-SJ110004543	3×380-440V	86	91	45	974.8	408	22
	3×440-480V	80	82				
HLP-SJ110005543	3×380-440V	110	112	55	1246	476	26
	3×440-480V	108	110				
HLP-SJ110007543	3×380-440V	148	150	75	1635	595	26
	3×440-480V	135	140				
HLP-SJ110009043	3×380-440V	175	180	90	2204	646	37
	3×440-480V	154	160				
HLP-SJ110011043	3×380-440V	206	215	110	2600	714	60
	3×440-480V	183	190				
HLP-SJ110013243	3×380-440V	251	260	132	3178	850	60
	3×440-480V	231	240				
HLP-SJ110016043	3×380-440V	304	315	160	3689	1029	60
	3×440-480V	291	302				

## 外形及安装尺寸

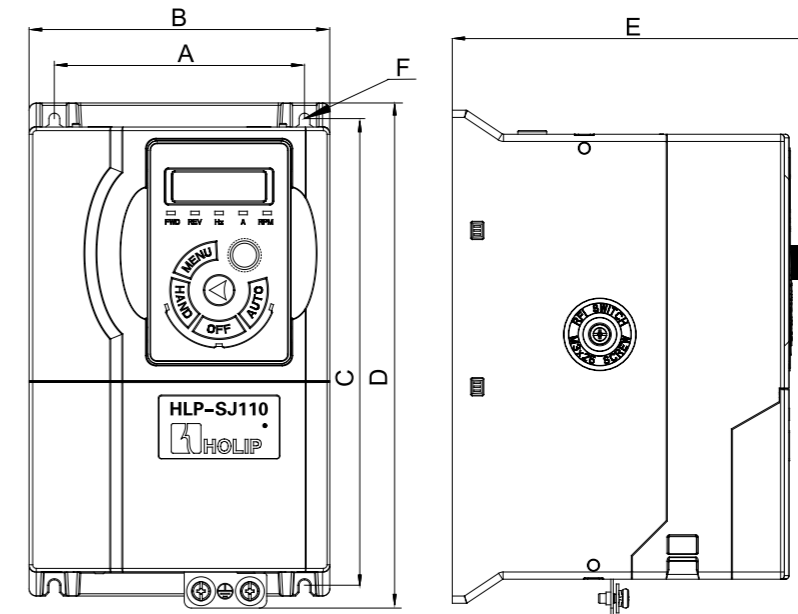

机箱 SJ1~SJ3

## 配线图

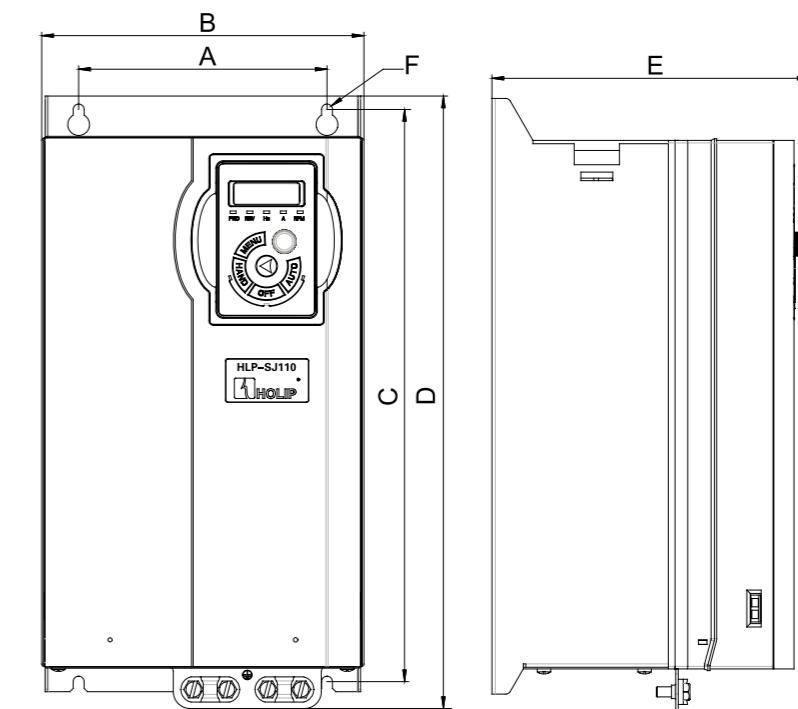
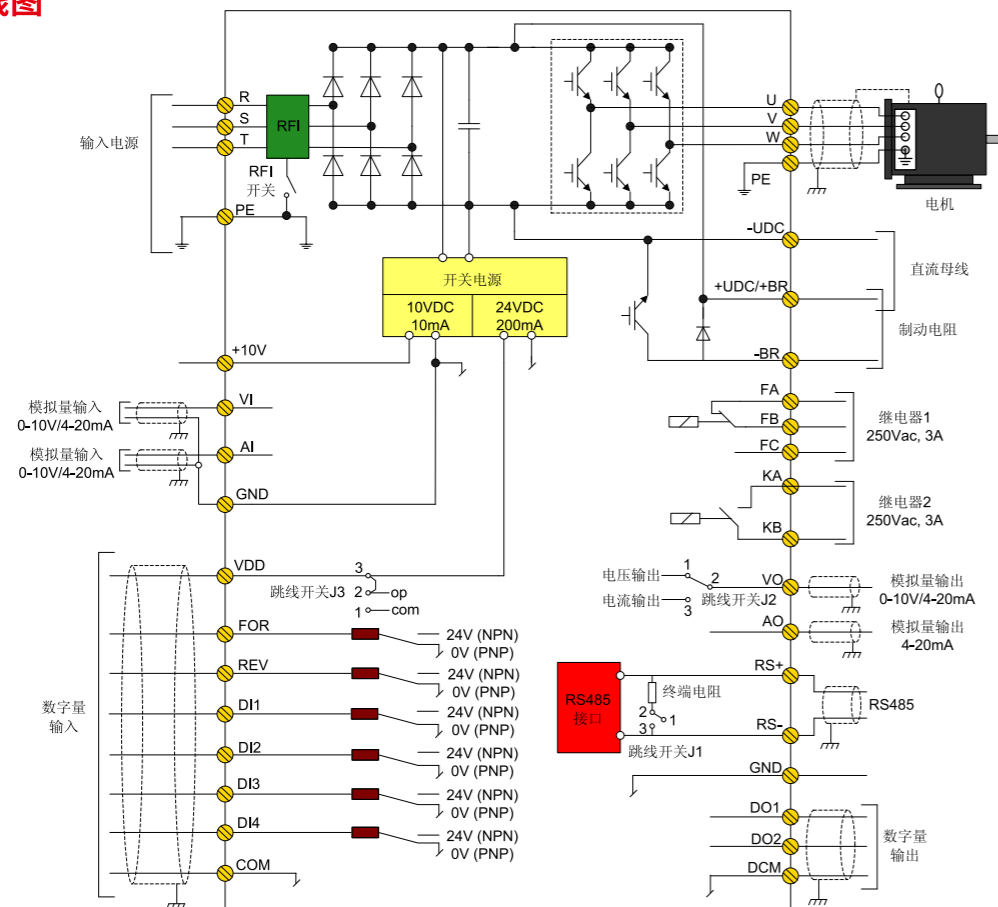

机箱 SJ4~SJ5

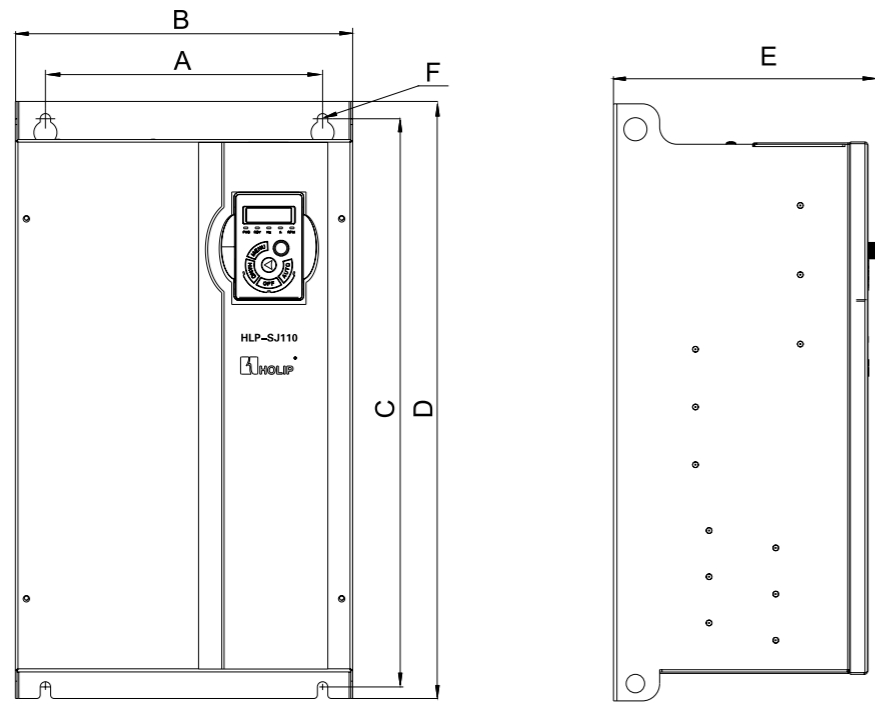

机箱 SJ6-SJ8

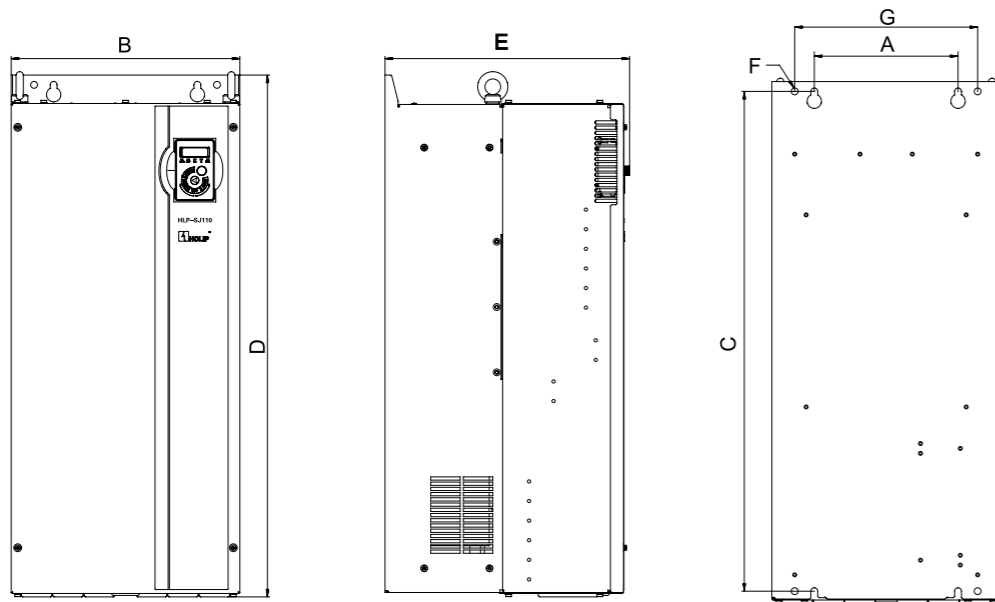

机箱 SJ9

机箱	功率及电压等级			尺寸 (mm)						
	1×200-240V	3×200-240V	3×380-480V	A	B	C	D	E	F	G
SJ1	-	-	0.75-2.2kW	104	125	194	210	152	4.5	-
SJ2	-	-	4.0-5.5kW	124	145	230	250	167	4.5	-
SJ3	-	-	7.5kW	133	155	243	263	177	4.5	-
SJ4	-	-	11-15kW	150	192	340	365	189	6.5	-
SJ5	-	-	18.5-22kW	150	216	395	420	194	6.5	-
SJ6	-	-	30-45kW	240	292	492	517	229	9	-
SJ7	-	-	55-75kW	240	292	537	562	249	9	-
SJ8	-	-	90kW	240	292	640	665	277	9	-
SJ9	-	-	110-160kW	220	350	765	799	375	10.5	280



— 选配件

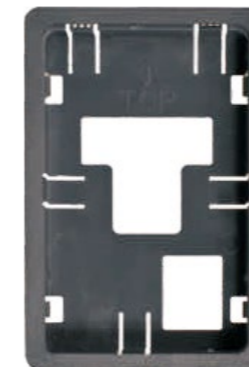

名称: 操作面板 02  
 型号: LCP-E20  
 功能: 用于对变频器进行参数修改、工作状态监控和运行控制等操作, 该面板可以远距离外引使用, 一般外引距离 15m 以内。  
 订货号: 133B4028

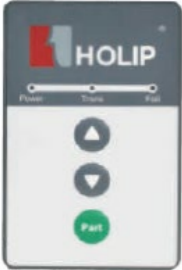

名称: 支架 01  
 型号: Cradle-01  
 功能: 用于将操作面板安装在控制柜上  
 订货号: 133B4264

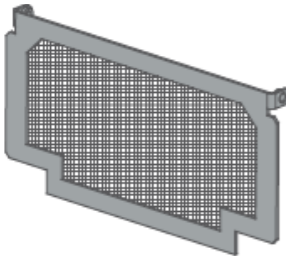
	<p>名称: 网线                  型号: 无                  功能: 用于外引操作面板                  备注: 海利普不提供, 客户需自行订购</p>
	<p>名称: 拷贝卡 01                  型号: Copy Card-01                  功能: 用于拷贝参数                  订货号: 133B5806</p>
	<p>名称: 底座 01                  型号: Base-01                  功能: 用于柜式安装, 适用于 SJ9 机箱                  订货号: 133B5809</p>
	<p>名称: 滤网 01~07                  型号: Sieve-01~07                  功能: 可以有效防止絮状物进入变频器风道, 适用于 SJ1~SJ8 机箱                  订货号: 133B9655, 滤网 01, 适用于 SJ1 机箱                  133B9656, 滤网 02, 适用于 SJ2 机箱                  133B9657, 滤网 03, 适用于 SJ3 机箱                  133B9658, 滤网 04, 适用于 SJ4 机箱                  133B9659, 滤网 05, 适用于 SJ5 机箱                  133B9660, 滤网 06, 适用于 SJ6/SJ7 机箱                  133B9661, 滤网 07, 适用于 SJ8 机箱</p>

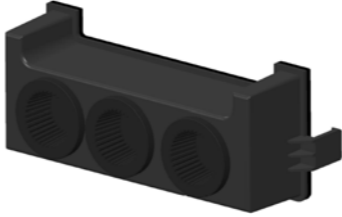
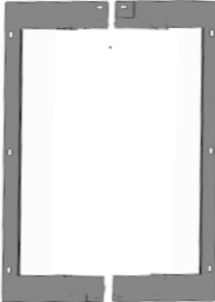
	<p>名称: IP50 防护件 01~05                  型号: IP50 Option Box-01~05                  功能: 安装此防护件可以使变频器防护等级达到 IP50                  订货号: 133B4787, IP50 防护件 01, 适用于 SJ1 机箱                  133B4788, IP50 防护件 02, 适用于 SJ2 机箱                  133B4789, IP50 防护件 03, 适用于 SJ3 机箱                  133B4790, IP50 防护件 04, 适用于 SJ4 机箱                  133B4791, IP50 防护件 05, 适用于 SJ5 机箱</p>
	<p>名称: 法兰安装件 01~8                  型号: Flange Option -01~8                  功能: 用于法兰 (穿墙) 安装, 适用于 SJ1~SJ8 机箱                  订货号: 133B9802, 法兰安装件 01, 适用于 SJ1 机箱                  133B9803, 法兰安装件 02, 适用于 SJ2 机箱                  133B9804, 法兰安装件 03, 适用于 SJ3 机箱                  133B9805, 法兰安装件 04, 适用于 SJ4 机箱                  133B9807, 法兰安装件 05, 适用于 SJ5 机箱                  133B6175, 法兰安装件 06, 适用于 SJ6 机箱                  133B6176, 法兰安装件 07, 适用于 SJ7 机箱                  133B6177, 法兰安装件 08, 适用于 SJ8 机箱</p>



---

## 浙江海利普电子科技有限公司

地址：浙江省杭州市绍兴路161号野风现代中心北楼15A03-2室

邮编：310004

电话：0571 2889 1071

传真：0571 2889 1072

网址：[www.holip.com](http://www.holip.com)

**服务热线：4008 095 335**



海利普官方微信

---

由于产品升级或规格变更，本手册内容会及时进行变更。如有改动，恕不另行通知。2022-01 版  
2022/05/26



133R0293